

## 1、旧 パンチとダイの取り外し

①ハンドルストッパーを赤矢印方向におこし  
ハンドルロックを解除する。

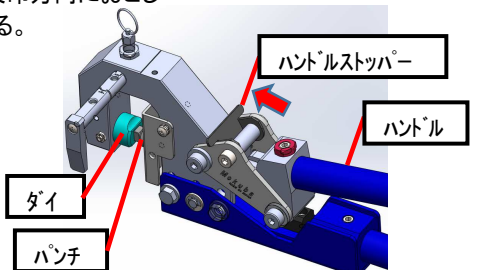

②ハンドルをおこす。  
(パンチは本体に引き込まれる。)

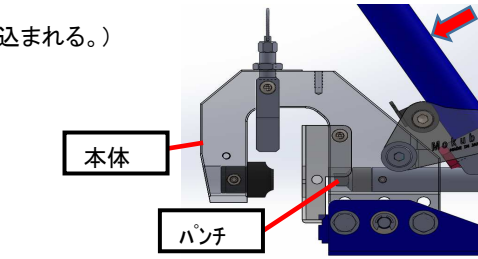

③ストリッパーネジを外し  
ストリッパーを外す。

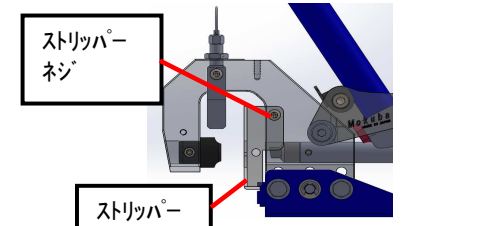

④対辺8mm のスパナにてロックナットを緩める。

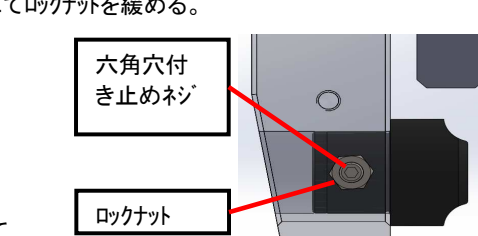

⑤付属の六角レンチにて  
ダイ固定六角穴付き止めネジ  
を緩める。(④で緩めた六角  
ナットは六角穴付き止めネジに  
ついてままで良い)

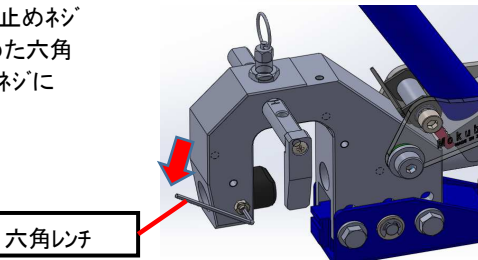

⑥ダイを引き抜く  
(その際、ハンドルが  
下がって怪我をしない  
よう注意)

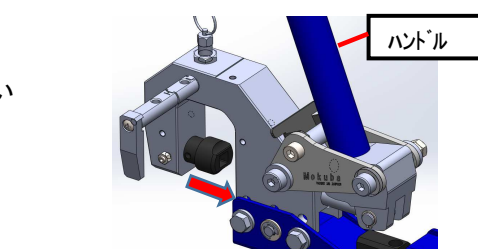

⑦ハンドルを倒す。  
パンチとシャフトが本体より出る。付属の六角  
レンチにて六角止めネジを外しパンチを引き抜く。

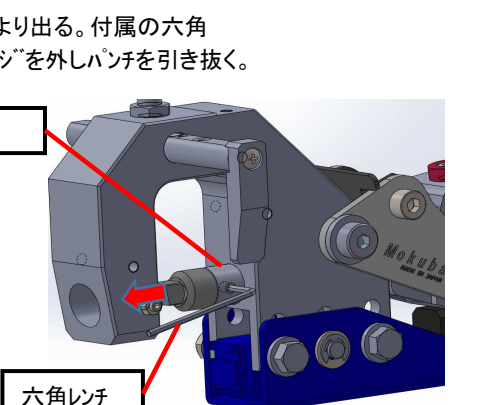

## 2、新 パンチとダイの取り付け

①シャフトが出た状態にて  
シャフトのタップ位置と  
パンチの穴が合うように  
パンチをシャフトに挿入する。

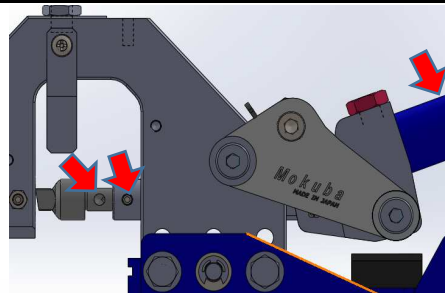

パンチとシャフトに隙間が  
ないようにパンチをシャフトに押  
し当て、六角レンチにて  
付属の新品六角穴付き  
止めネジを締め付ける。  
※六角穴付き止めネジ  
は付属の新品の物を  
使用する。

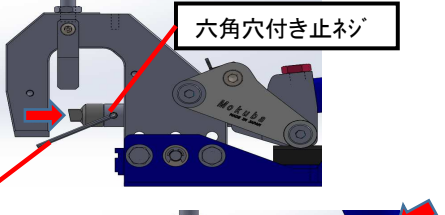

②ハンドルを起こす。  
ダイの凹位置と本体の六角  
穴付き止めネジが合う位置  
にてダイを押し込む。  
ダイと本体に隙間がないよう  
ダイを押し当てる。

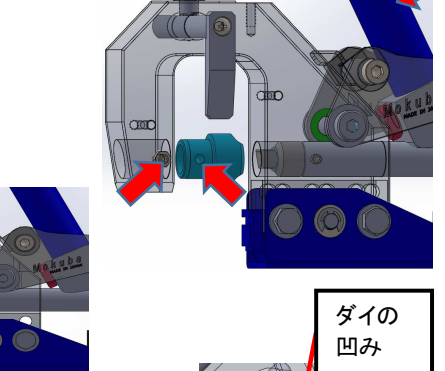

③ダイの凹み部と六角穴付き止めネジ  
先端が合っている事を確認する為  
ダイを両方向に少し回し、同時に  
六角穴付き止めネジを締め付けて  
いく。ダイが両方向にガタがある状態で  
止まる位置まで六角穴付き  
ホルトを締める。(仮締め)

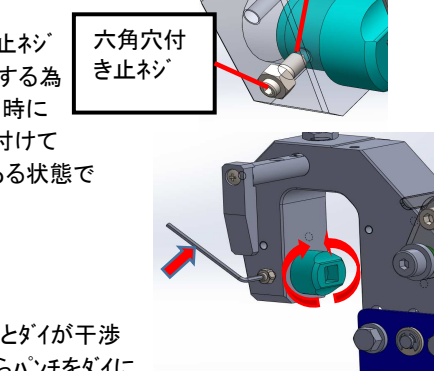

④ハンドルをゆっくり倒す。パンチとダイが干渉  
していない事を確認しながらパンチをダイに  
挿入する。パンチとダイの隙間が上下左右にて均一になる位置  
にてダイ固定六角穴付き止めネジ  
を締め付ける。ハンドルをゆっくり下げ  
パンチを何回か挿抜、パンチとダイが干渉  
しないで隙間が均一であることを確認し  
ダイのロックナットを締め込む

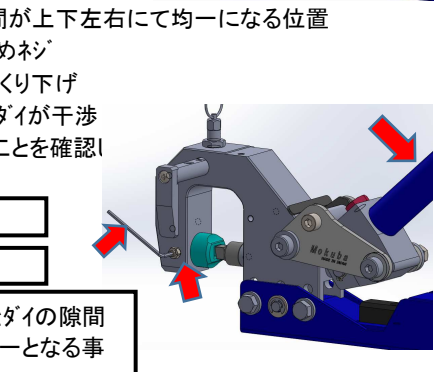

⑤ハンドルを引き上げる。  
ストリッパー下面を本体  
にかける。  
この状態にてストリッパーネジ  
を締め付ける。

